



## Manufatti in cemento SPADA S.r.l.

Via Beato Alberto n. 7 - 24023 Clusone (Bg)  
Tel. - 0346.20242 / Fax - 0346.20242  
[www.spadamanufatti.it](http://www.spadamanufatti.it) / [info@spadamanufatti.it](mailto:info@spadamanufatti.it)  
P.iva e Codice Fiscale 02238390161

### Scheda tecnica di prodotto

#### CABINE "MONOBLOCCO PROFONDA 50"

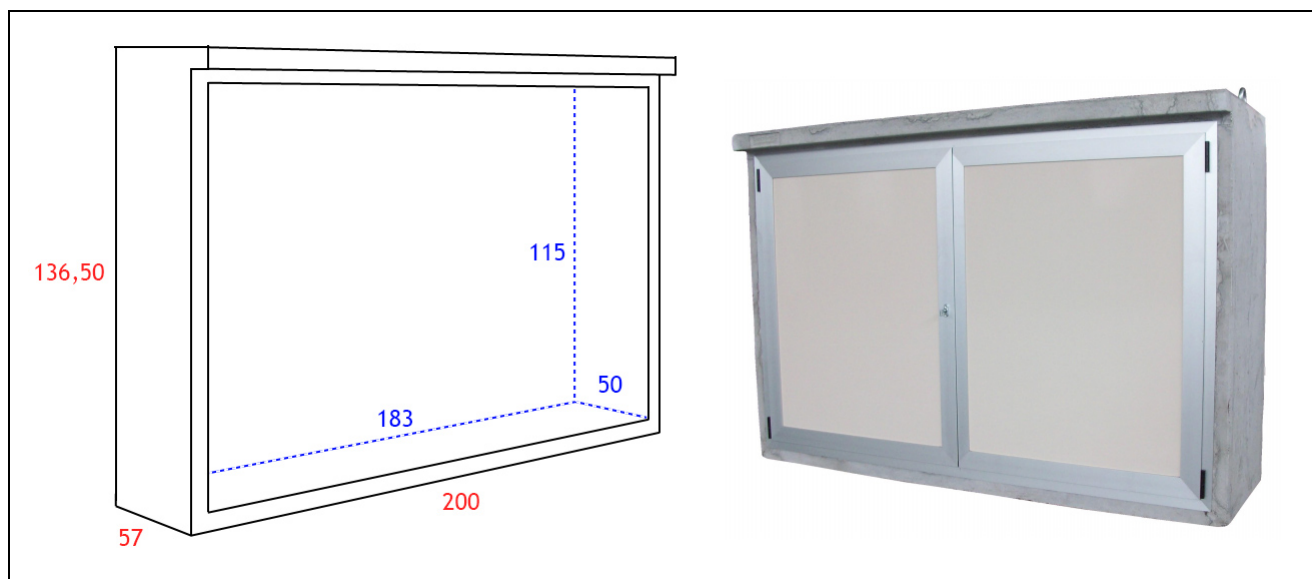

Codice prodotto	Misure interne cm	Peso kg
144982	183 x 50 x H 115	1085

1

Alle estremità della soletta sono inseriti due golfari per consentirne il sollevamento.

#### Accessori disponibili

Gli sportelli sono disponibili nelle versioni ENEL a pannelli ciechi, o GAS con griglie di ventilazione; con telaio in alluminio e pannelli in "print HPL" da 5 mm stratificato.

Codice	Descrizione
144980.1	Sportello ENEL in alluminio
144980.2	Sportello GAS in alluminio



**SU RICHIESTA:** Come basamento si possono usare due elementi assemblati come per la componibile da cm 200